

EINBAUANLEITUNG FÜR SEKTIONALTOR SRF 200

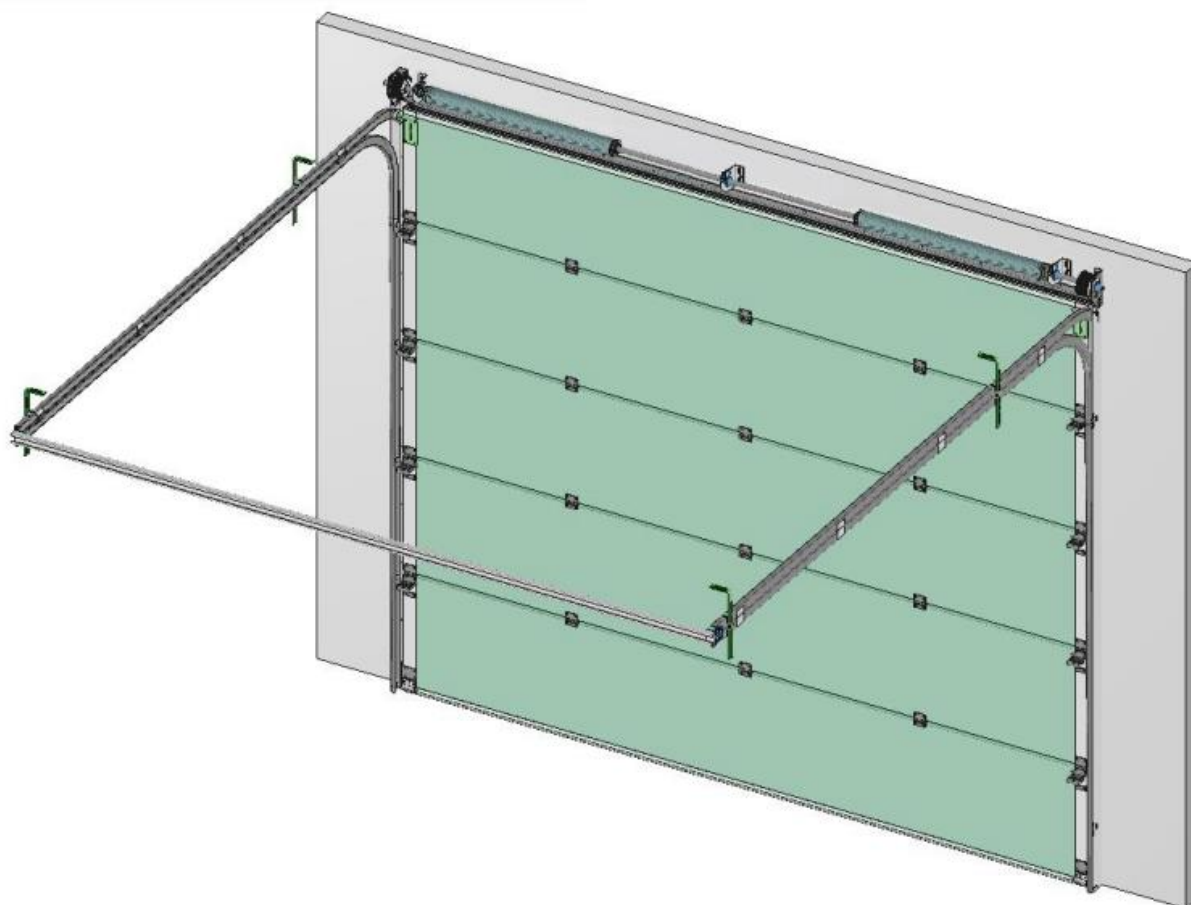

1. GEWÄHRLEISTUNGSBEDINGUNGEN:

DIE EINBAUANLEITUNG RICHTET SICH AN QUALIFIZIERTE FACHKRÄFTE UND NICHT AN AUSZUBILDENDE ODER HEIMWERKER. SIE GLIEDERT SICH IN DEN TEXT- UND BILDTEIL. IM ZWEIFELSFALL IST IMMER DIE FIRMA FILL ZU KONTAKTIEREN. IN DER ANLEITUNG WURDE AUSSCHLIESSLICH DER ORDNUNGSGEMÄÑE EINBAU DER TORTEILE DARGESTELLT.

2. SICHERHEITSBESTIMMUNGEN FÜR DIE MONTAGE:

UNSACHGEMÄÑE MONTAGE, IRGENDWELCHE ÄNDERUNGEN DER GARAGENTORE ODER DES ANTRIEBS NICHT LAUT DIESER ANLEITUNG KÖNNEN ZUR BESCHÄDIGUNG DER TORBESTANDTEILE ODER VERLETZUNGEN DER ENDBENUTZER DES TORES FÜHREN. DIES BEZIEHT SICH AUCH AUF DIE BESCHÄDIGUNGEN IN FOLGE DER UNORDNUNGSGEMÄÑEN BEDIENUNG UND NICHEINHALTUNG DER EMPFEHLUNGEN DER ANLEITUNG. DAS GENANNT SYSTEM, DAS FÜR WOHNGEBÄUDE BESTIMMT IST, DARF AUSSCHLIESSLICH DURCH GESCHULTE PERSONEN EINGEBAUT, VERBUNDEN UND IN BETRIEB GENOMMEN WERDEN.

- DAS GARAGENTOR DARF AUSSCHLIEÑLICH VON QUALIFIZIERTEN FACHKRÄFTEN MONTIERT, EINGEBAUT UND IN BETRIEB GENOMMEN WERDEN.
- BEI ELEKTRONISCHEN ARBEITEN IST DIE STROMVERSORGUNG ABZUSCHALTEN!
- SCHUTZVORRICHTUNGEN NICHT ÜBERBRÜCKEN!
- EINIGE KOMPONENTE HABEN SCHARFE KANTEN: SCHUTZHANDSCHUHE TRAGEN.
- BEI SICHTBAREN SCHÄDEN VON SCHUTZVORRICHTUNGEN DARF DAS GARAGENTOR NICHT BETÄTIGT WERDEN.
- BEI DER MONTAGE IMMER HANDSCHUHE UND SICHERHEITSSCHUHE UND BEIM BOHREN SCHUTZBRILLE TRAGEN!
- ARBEITEN NUR IN SICHERER UMGEBUNG DURCHFÜHREN.
- MONTAGEBEREICH MIT ABSPERRBAND SICHERN, UM DEN ERFORDERLICHEN SICHERHEITSABSTAND HERZUSTELLEN.
- WARTUNGSARBEITEN DÜRFEN AUSSCHLIEÑLICH VON EINEM QUALIFIZIERTEN UNTERNEHMEN BZW. QUALIFIZIERTEN FACHKRÄFTEN DURCHGEFÜHRT WERDEN.
- NUR GEEIGNETES WERKZEUG VERWENDEN, INSBESONDERE BEIM SPANNEN DER TORSIONSFEDERN.

3. BEFESTIGUNGSMATERIAL-GEBÄUDE

DIE ZUR BEFESTIGUNG DES GARAGENTORES AM GEBÄUDE ERFORDERLICHEN BEFESTIGUNGSMITTEL BILDEN KEINEN BESTANDTEIL DES TORES. DIE MONTAGEFIRMA IST DAFÜR VERANTWORTLICH, DASS FÜR DIE JEWEILIGE STURZKONSTRUKTION GEEIGNETE BEFESTIGUNGSMATERIALIEN VERWENDET WERDEN.

4. MONTAGEMATERIAL

- ZARGENTEILE MIT SENKRECHTEN LAUFSCHIENEN, WAAGERECHE LAUFSCHIENEN
- WELLE (TORSIONSFEDER, FEDERBRUCHSICHERUNG, SEILTROMMELN UND LAGER)
- PANEEL
- BEFESTIGUNGSWINKEL ODER SYSTEMAUFHÄNGUNGEN
- VERBINDUNGSELEMENTE DER PANEEL: TRAGSEILE, DÜBELN, SCHRAUBEN USW.

5. MONTAGEWERKZEUGE

FÜR DIE RICHTIGE UND SCHNELLE MONTAGE BENÖTIGTE WERKZEUGE:

- BORHMASCHINE
- DÜBELBOHRER (Z.B. 8MM, 10MM, 12MM)
- SCHRAUBMASCHINE
- BOHRER 4.2MM, 8.0MM, 13MM
- STECKBITS 10MM, 13MM
- KREUZBIT
- WINKELSCHLEIFER MIT TRENNSCHEIBE FÜR METALL
- FLACHSCHLÜSSEL/STECKSCHLÜSSEL 10 MM, 13MM
- INBUSSCHLÜSSEL
- SCHRAUBZWINGEN
- BLEISTIFT ODER MARKER
- WASSERWAAGE
- MESSBAND
- LEITER ODER GERÜST
- SPANNEISEN FÜR FEDERSPANNUNG 12Mm

6. ÜBERPRÜFUNG UND WARTUNG UNMITTELBAR NACH DER MONTAGE

DER MONTEUR HAT NACH DER BEENDIGUNG DER MONTAGE GENAU ZU ÜBERPÜFEN, OB ALLE ELEMENTEGEMÄß ANLEITUNG EINGEBAUT UND RICHTIG ANGESCHRAUBT WORDEN SIND UND:

- LAGER UND ROLLENWELLEN ZU SCHMIEREN
- STIFTE DER MITTEL- UND SEITENSCHARNIERE ZU SCHMIEREN
- TRAGSEIL ZU SCHMIEREN
- DICHTUNGEN ZU SCHMIEREN
- SCHUTZFOLIE ZU ENTFERNEN
- ERFORDERLICHE IDENTIFIKATIONSKARTE UND WARNAUFKLEBER ZU KLEBEN.

7. ÜBERGABE

DER FIRMA FÜHRT DIE SCHULUNG IM BEREICH DER BEDIENUNG UND WARTUNG DES TORES UND ÜBERGIBT DEM ENDBENUTZER FOLGENDE UNTERLAGEN:

- LEISTUNGSERKLÄRUNG
- RECHNUNG
- GARANTIEKARTE
- NUTZUNGS-, BETRIEBS- UND WARTUNGSANLEITUNG

8. ELEKTROANTRIEB

ALLE ELEKTROGERÄTE (EINSCHLIEßLICH ANTRIEBE), DIE TORBESTANDTEILE BILDEN, SOLLEN ANFORDERUNGEN DERENTSPRECHENDEN RICHTLINIEN UND EUROPÄISCHEN NORMEN ERFÜLLEN. DIE MONTAGE DES ANTRIEBES IST NACH DER VOM HERSTELLER BEIGEFÜGTEN ANLEITUNG DURCHZUFÜHREN. BEIM STROMAUSFALL ODER IM FALLE, WENN ES KEINEN ZWEITEN ZUGANG ZUR GARAGE GIBT, IST DIE MONTAGE EINER NOTENTRIEGELUNG EMPFEHLENSWERT.

9. TOR - QUERSCHNITT

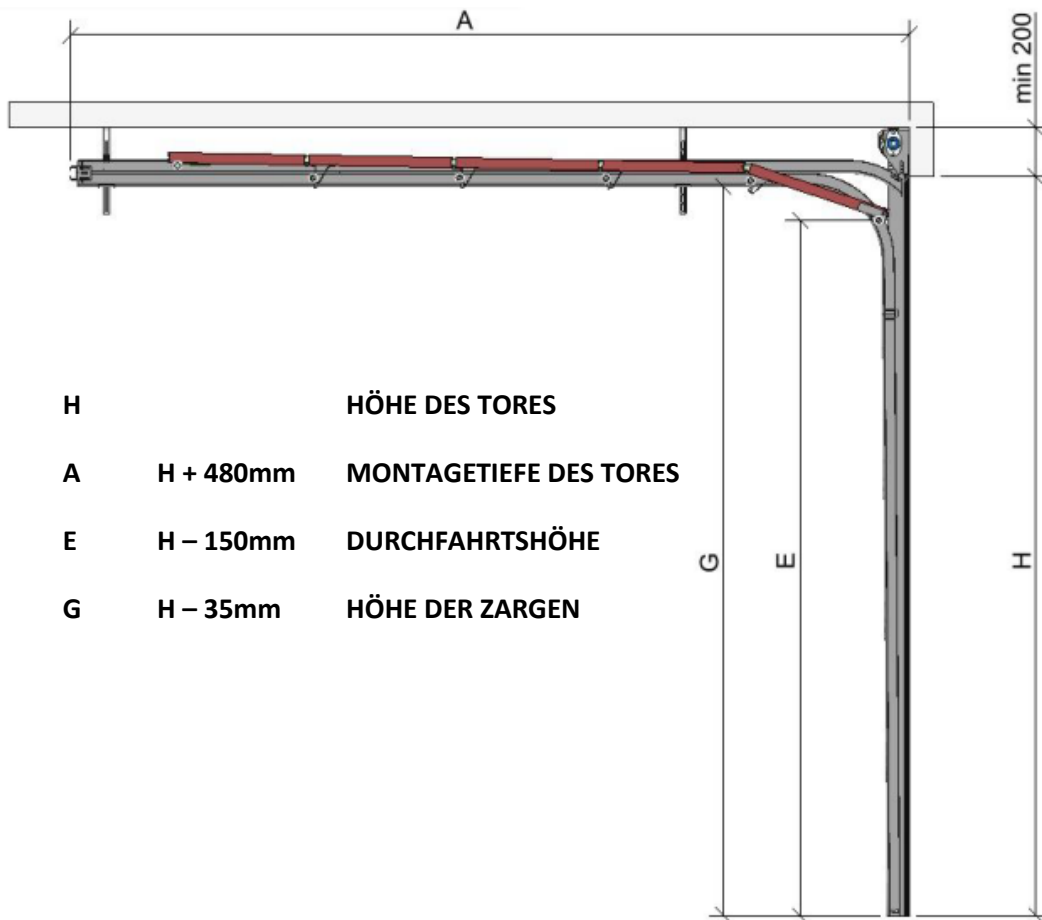

H		HÖHE DES TORES
A	H + 480mm	MONTAGETIEFE DES TORES
E	H - 150mm	DURCHFAHRTSHÖHE
G	H - 35mm	HÖHE DER ZARGEN

10. TOR – HORIZONTALER SCHNITT

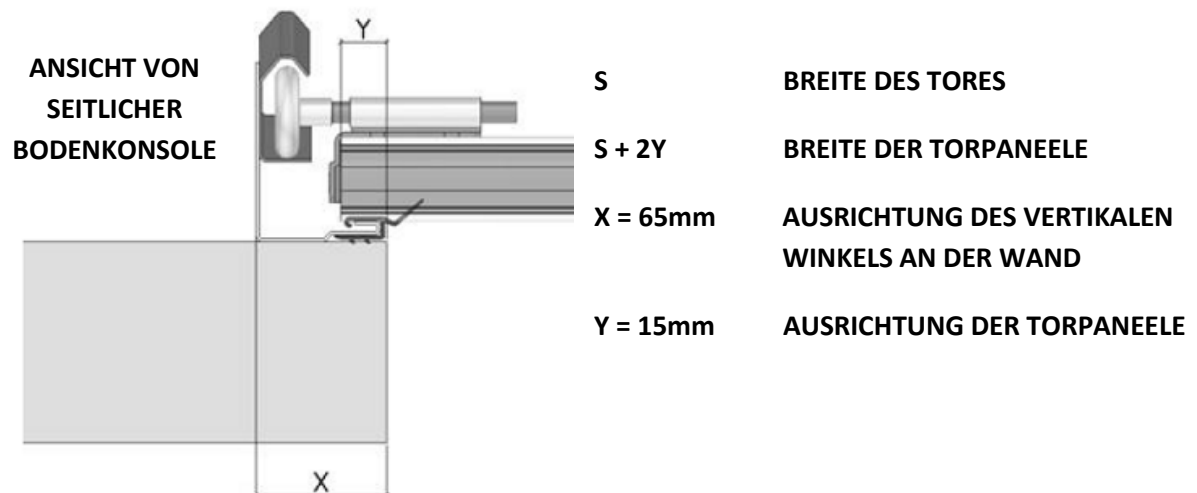

ANSICHT VON
SEITLICHER
BODENKONSOLE

S	BREITE DES TORES
S + 2Y	BREITE DER TORPANEELE
X = 65mm	AUSRICHTUNG DES VERTIKALEN WINKELS AN DER WAND
Y = 15mm	AUSRICHTUNG DER TORPANEELE

11. MONTAGE VON ZARGEN

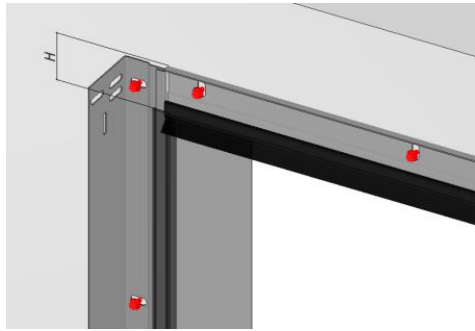

11.1 OBERES PROFIL BÜNDIG MIT DEM VERTIKALEN WINKEL MONTIEREN.

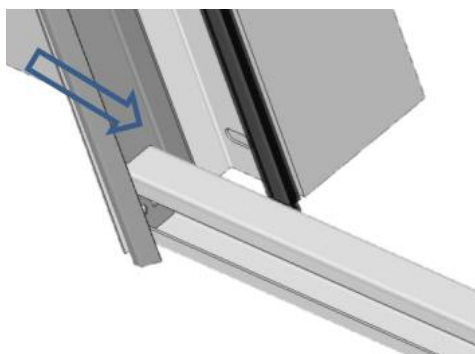
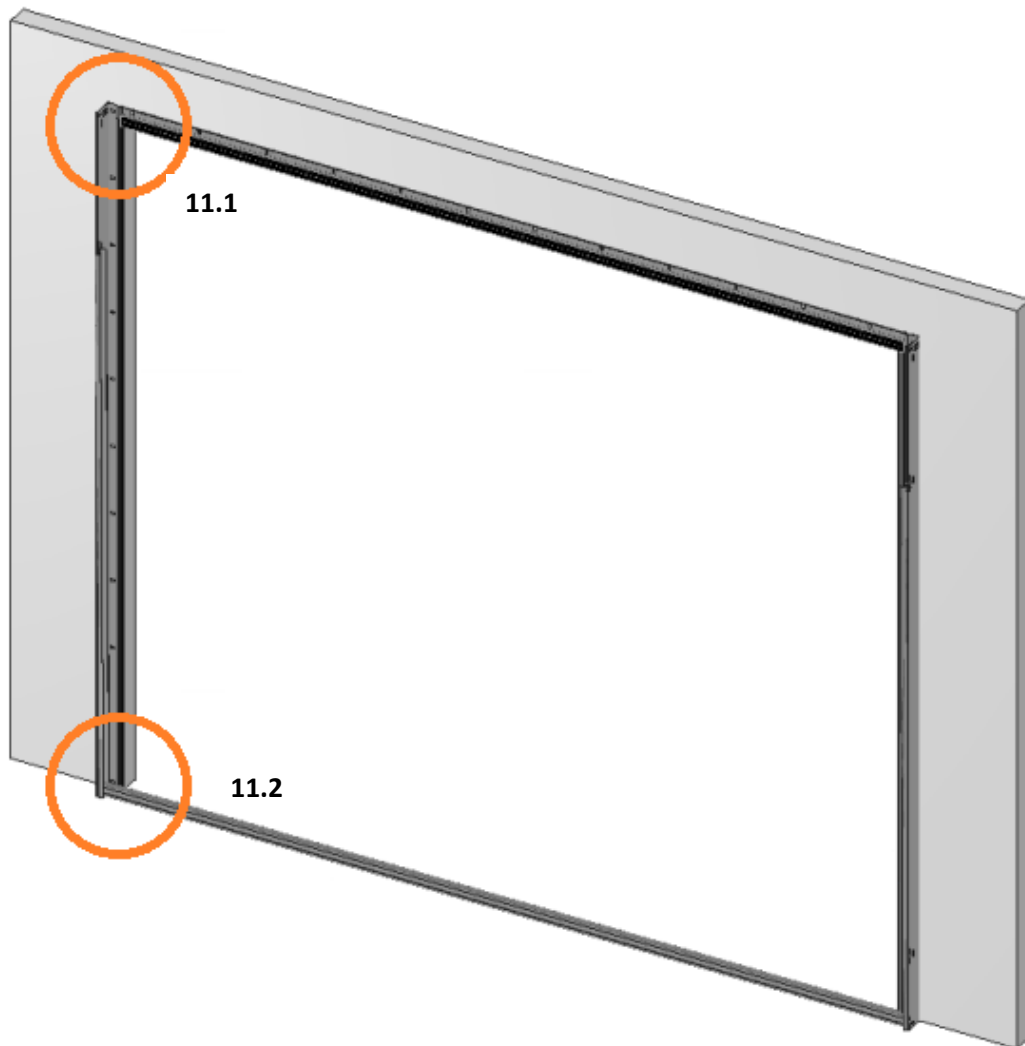

11.2 UM DIE ZARGEN RICHTIG EINZUSTELLEN, MUSS DER ABSTANDSHALTER VOM C-PROFIL VERWENDET WERDEN.

ACHTUNG: PROFILLÄNGE + 125MM

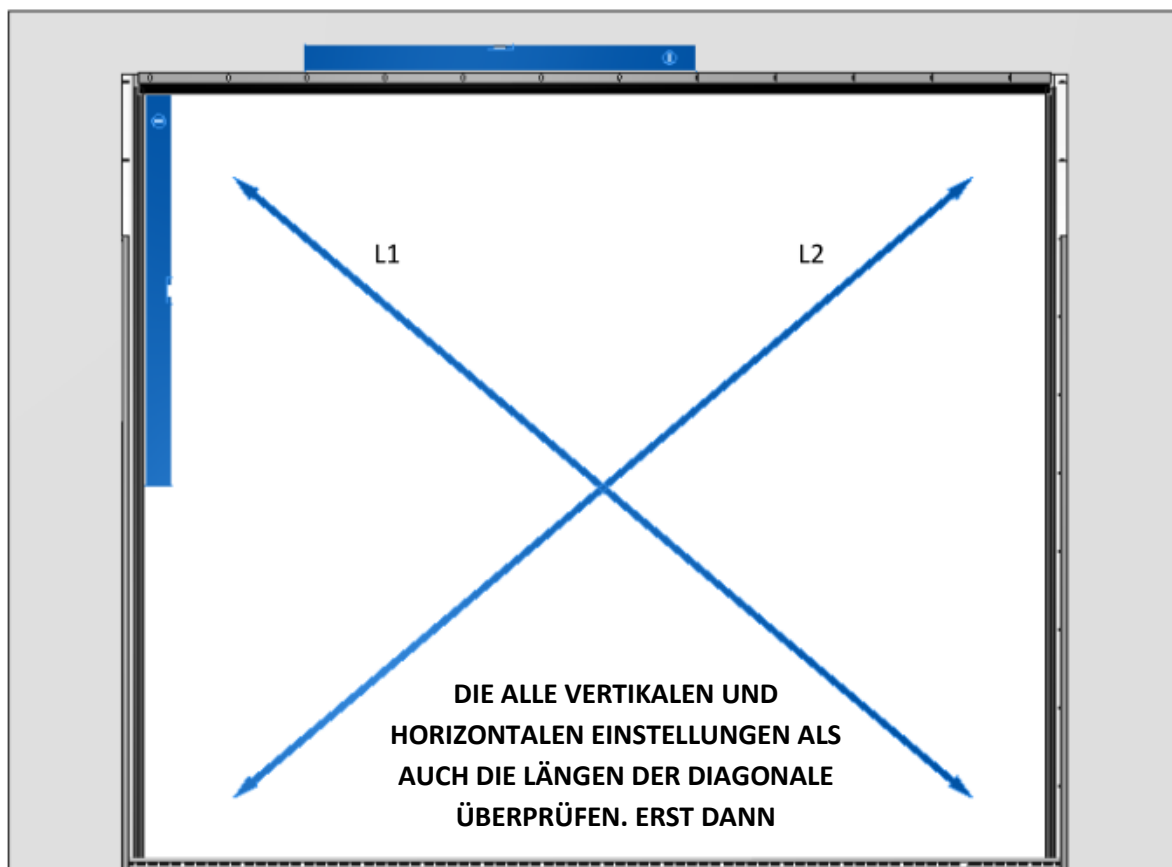

12. MONTAGE DER HORIZONTALEN LAUFSCHIENEN

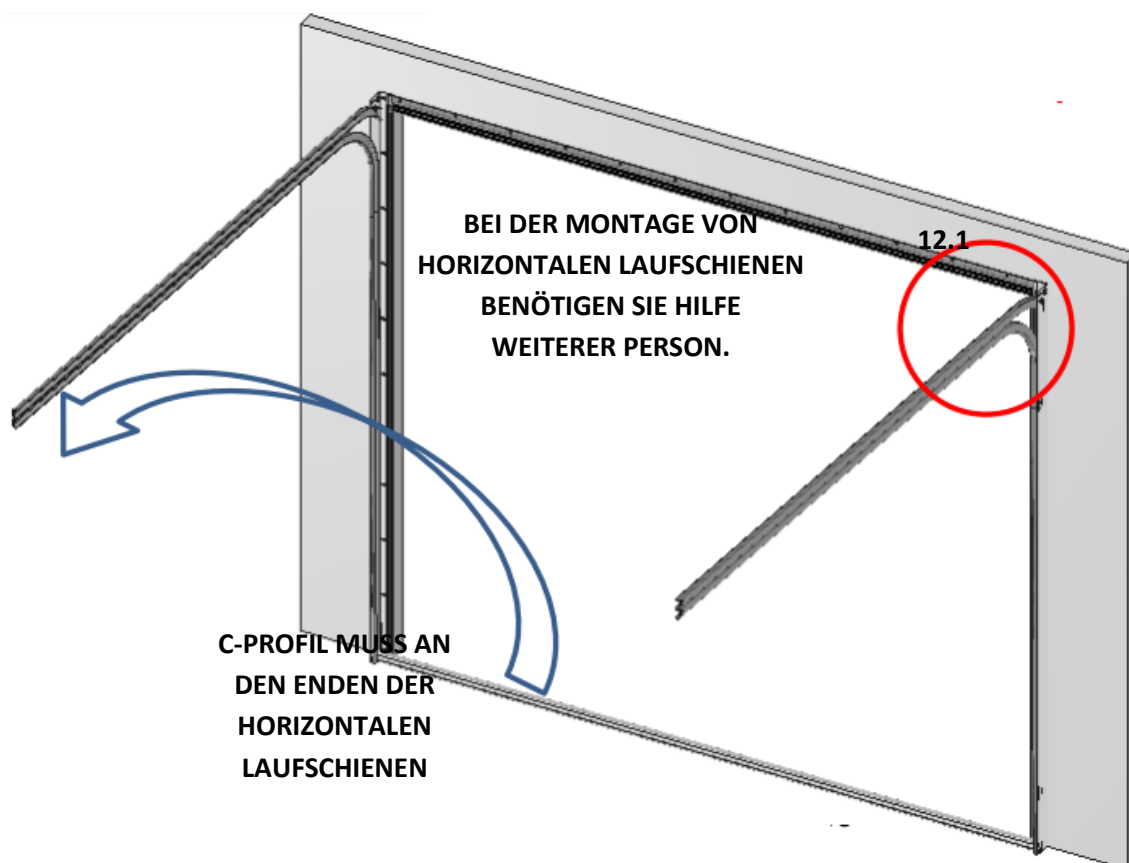

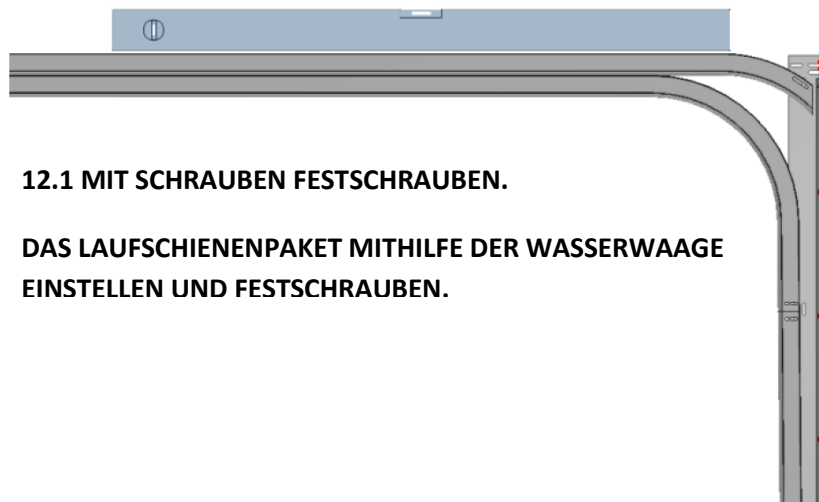

12.1 MIT SCHRAUBEN FESTSCHRAUBEN.

DAS LAUFSCHIENENPAKET MITHILFE DER WASSERWAAGE
EINSTELLEN UND FESTSCHRAUBEN.

13. MONTAGE VOM C-PROFIL AN DEN ENDEN DER LAUFSCHIENEN

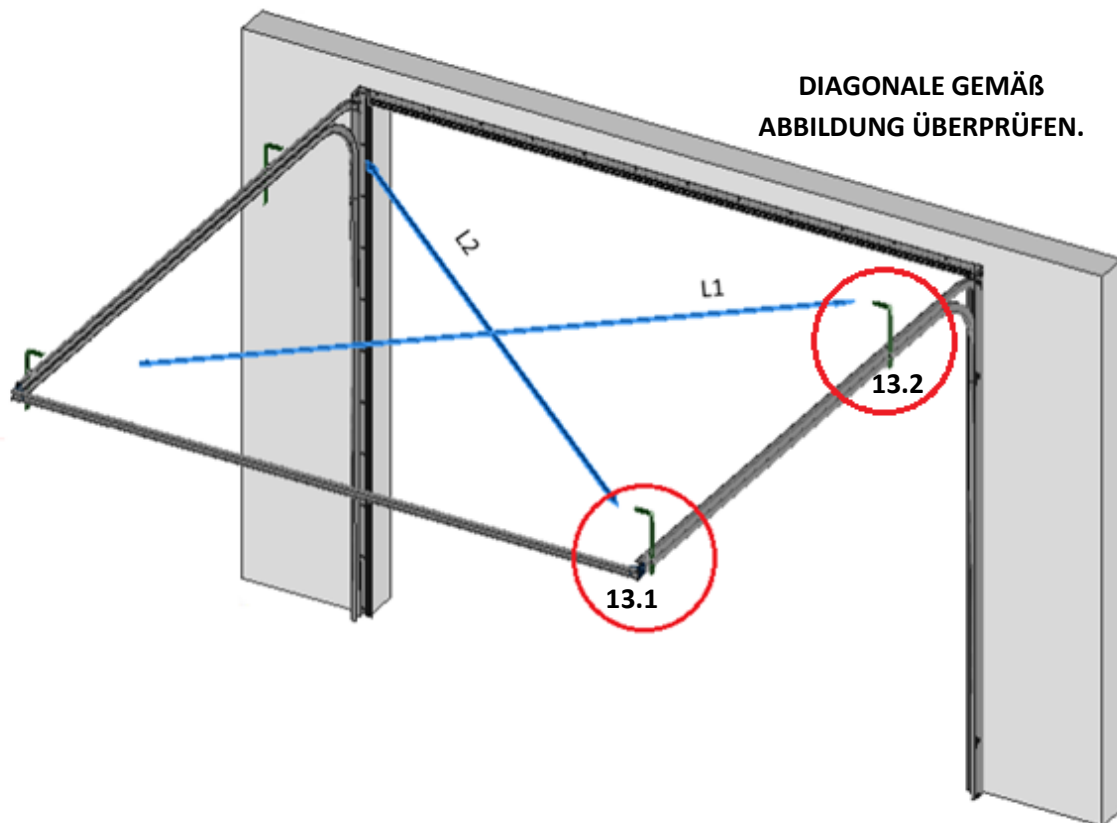

DIAGONALE GEMÄß
ABBILDUNG ÜBERPRÜFEN.

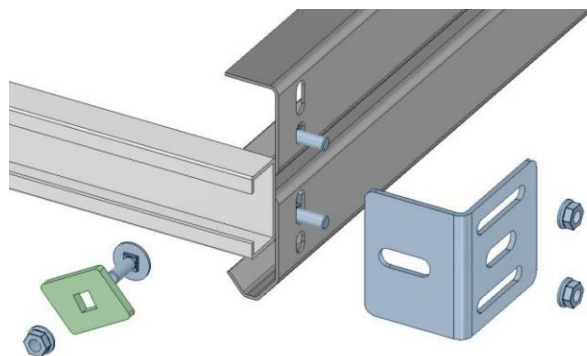

13.1 C-PROFIL BÜNDIG MIT DEN ZARGEN
AUSRICHTEN.

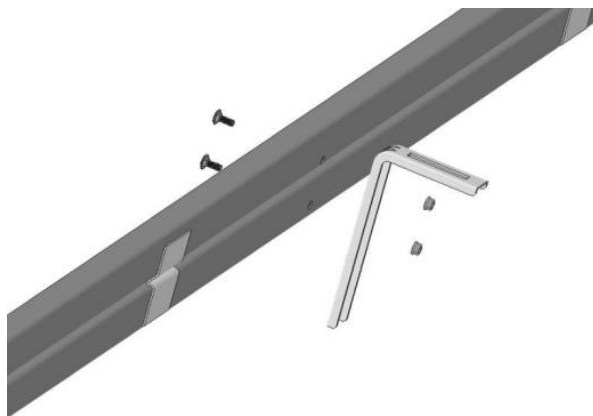

13.2 UM DIE LAUFSCHIENENHALTER ZU BEFESTIGEN, MÜSSEN BOHRUNGEN IN DER DECKE AUSGEFÜHRT WERDEN.

BOHRUNGEN IN DEN LAUFSCHIENEN AUSFÜHREN. NACH AUSRICHTEN DER

14.MONTAGE DER WELLE MIT TORSIONSFEDERN

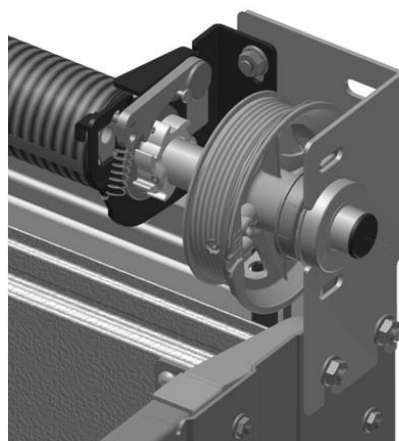
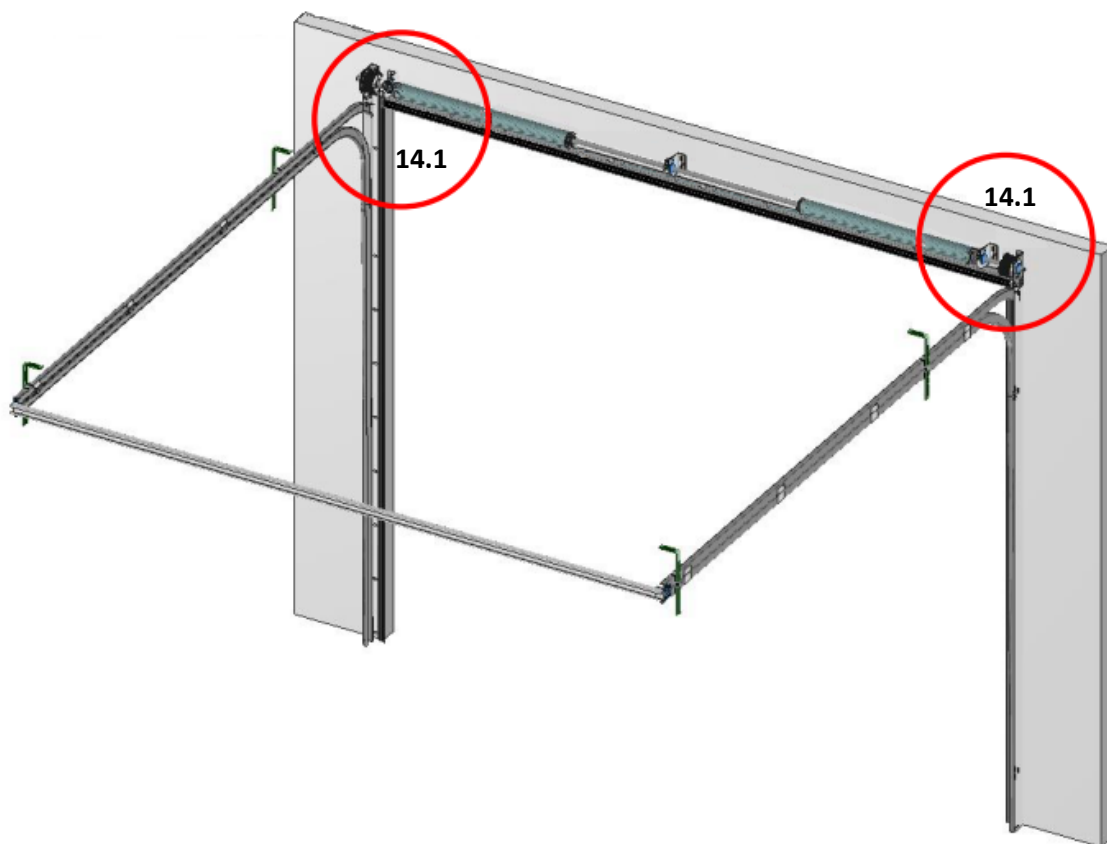

14.1 VOLLSTÄNDIGE WELLE IN DIE MITTELKONSOLE EINSETZEN, DIE LAGER AUSEINANDERSCHIEBEN. DIE SICHERUNGEN UND SEILTROMMELN FESTSCHRAUBEN.

15. MONTAGE DER ERSTEN SEKTION

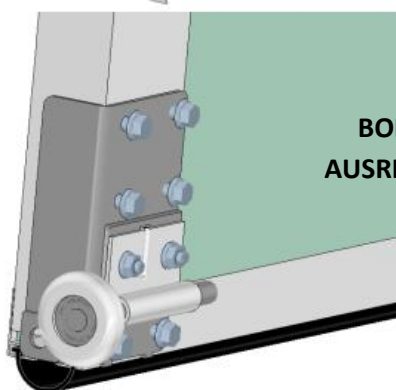
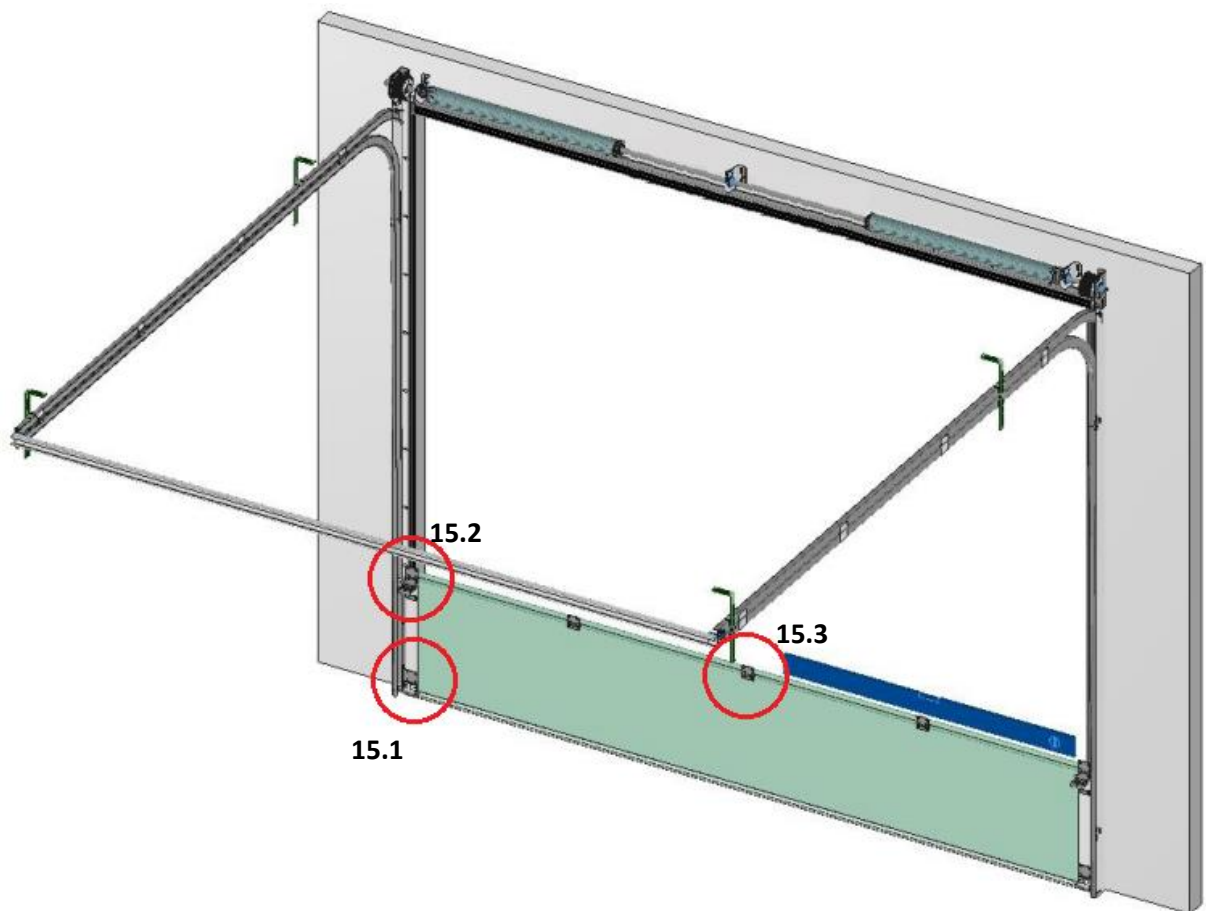

**15.1 MONTAGE DER
BODENKONSOLE. DIE ROLLE
AUSRICHTEN, SO DASS SIE IN DER
LAUFSCHIENE SITZT.**

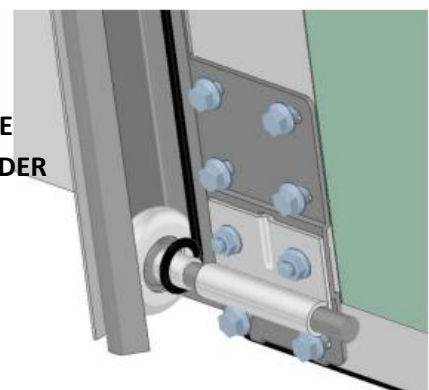

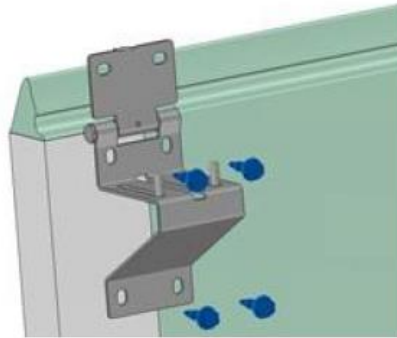

15.2 SEITENSCHARNIERE MIT DEM PANEEL
FESTSCHRAUBEN.

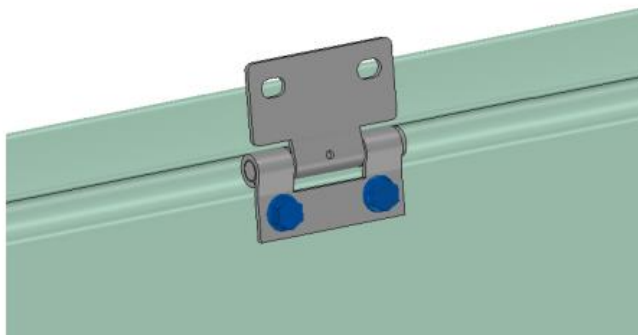

15.3 MITTELSCHARNIERE MIT DEM PANEEL
FESTSCHRAUBEN.

16. MONTAGE DER NÄCHSTEN SEKTIONEN

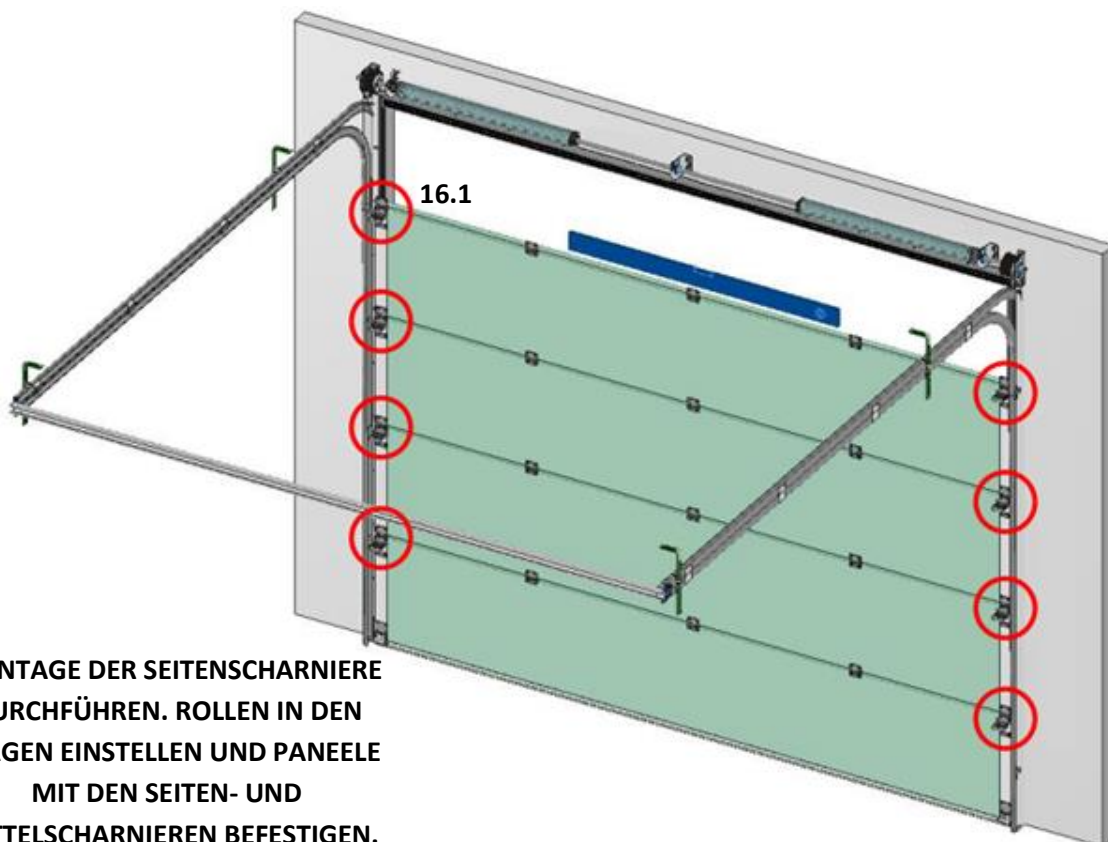

MONTAGE DER SEITENSCHARNIERE
DURCHFÜHREN. ROLLEN IN DEN
ZARGEN EINSTELLEN UND PANEEL
MIT DEN SEITEN- UND
MITTELSCHARNIEREN BEFESTIGEN.

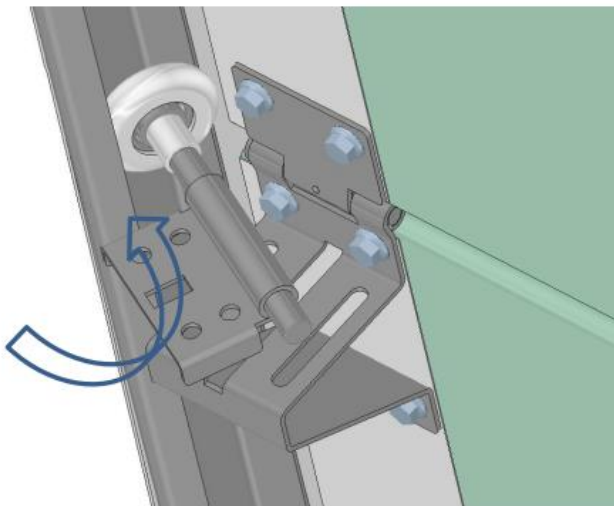

16.1 ACHTUNG: ZUERST ROLLEN IN DIE ZARGEN EINFÜHREN UND DANN MIT DEN SCHARNIEREN BEFESTIGEN.

17. MONTAGE DER OBEREN SEKTION

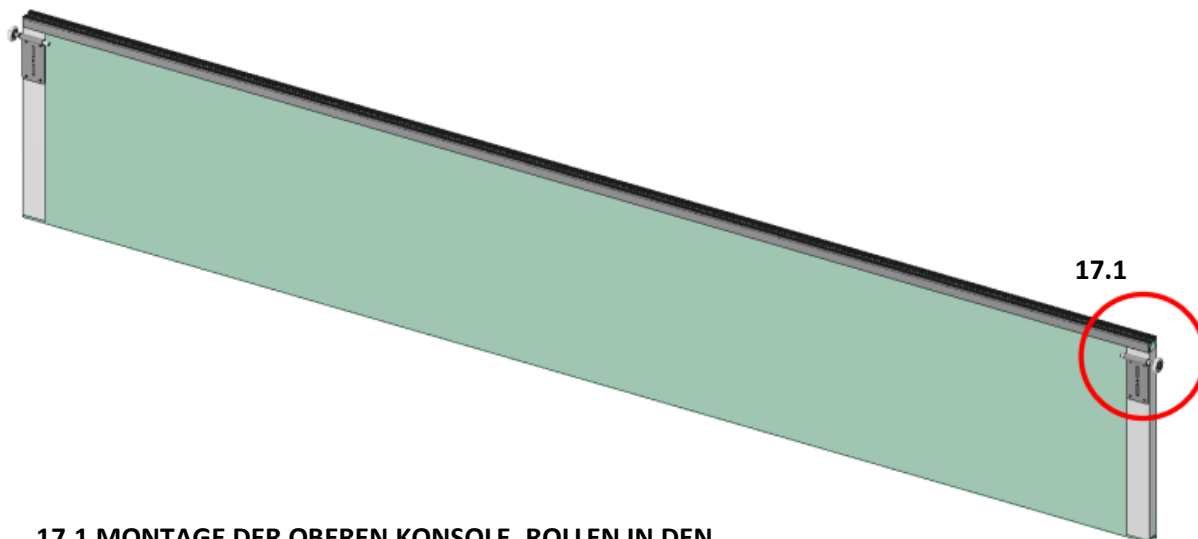

17.1 MONTAGE DER OBEREN KONSOLE. ROLLEN IN DEN LAUFSCHIENEN EINSTELLEN.

NACH AUSRICHTEN DIE KONSOLE MIT DÜBELN BEFESTIGEN.

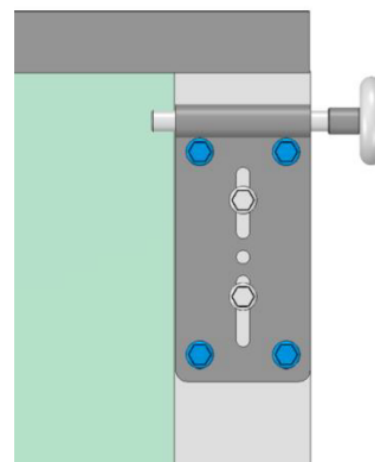
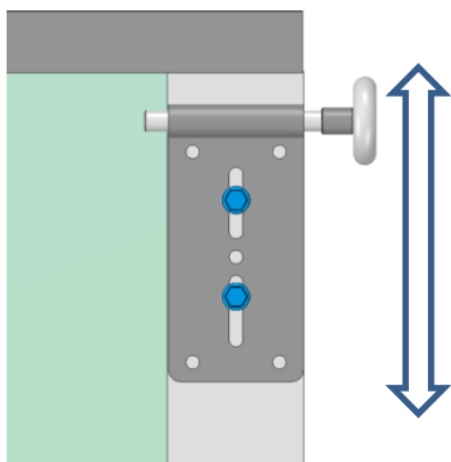

18. Montage der Tragseile

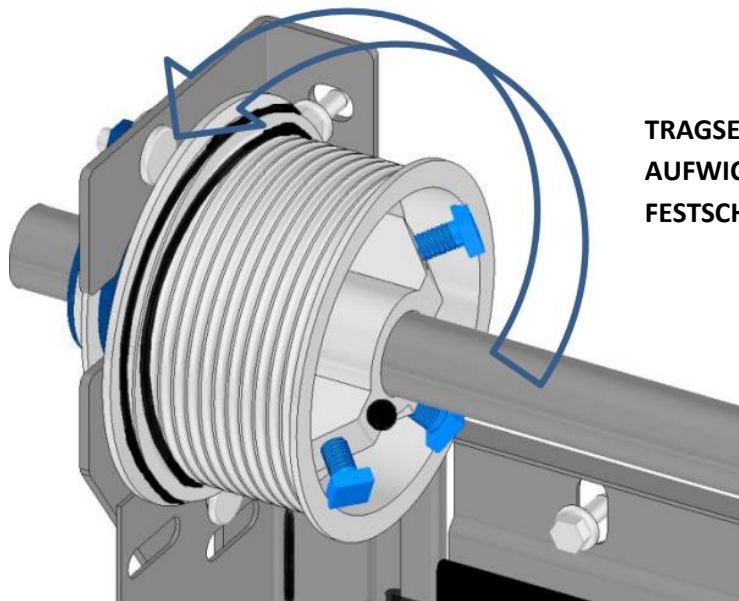

TRAGSEIL AUF DIE SEILTROMMEL
AUFWICKELN, ANZIEHEN UND
FESTSCHRAUBEN.

19. FEDER SPANNEN - AUSSENANSICHT

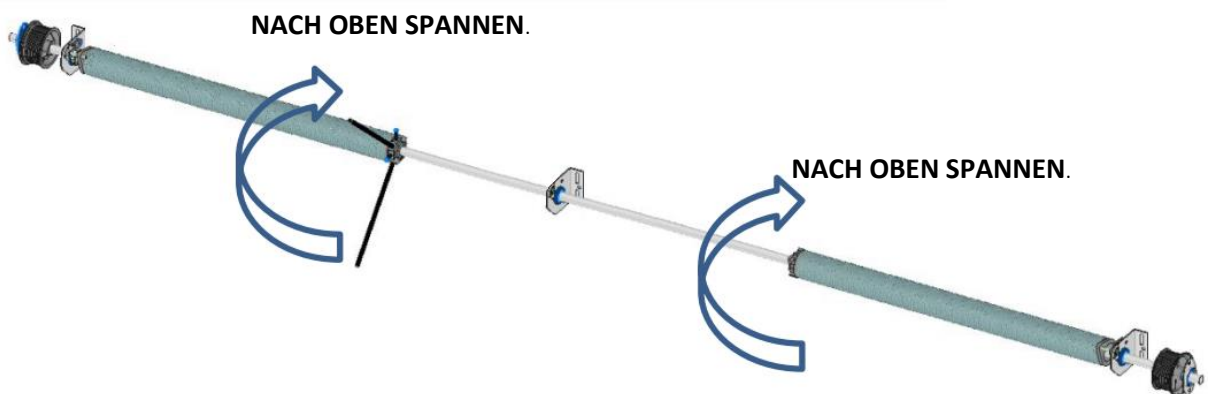

BEIM SPANNEN DER TORSIONSFEDERN MIT GRÖßTER SORGFALT VORGEHEN. MONTAGE, TECHNISCHE BETRIEBUNG UND REPARATUREN DÜRFEN AUSSCHLISSLICH DURCH QUALIFIZIERTE FACHKRÄFTE DURCHFÜHRT WERDEN.

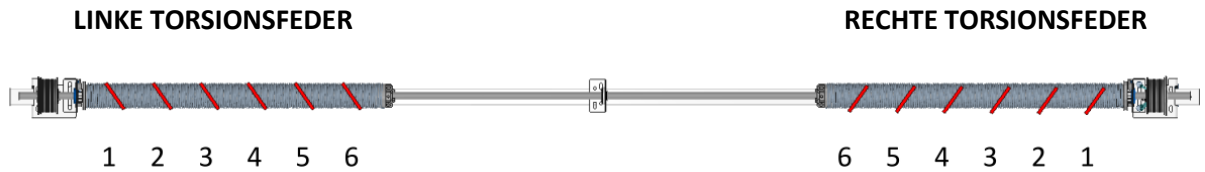

ZAHL DER UMDREHUNGEN DER TORSIONSFEDER			
HÖHE	4 SEKTIONEN	5 SEKTIONEN	6 SEKTIONEN
2000	7.1 ROTATION	6.8 ROTATION	---
2125	7.6 ROTATION	7.3 ROTATION	---
2250	8.0 ROTATION	7.7 ROTATION	---
2375	8.4 ROTATION	8.7 ROTATION	---
2500	8.5 ROTATION	9.2 ROTATION	---
2750	---	9.4 ROTATION	9.2 ROTATION
3000	---	10.3 ROTATION	10 ROTATION

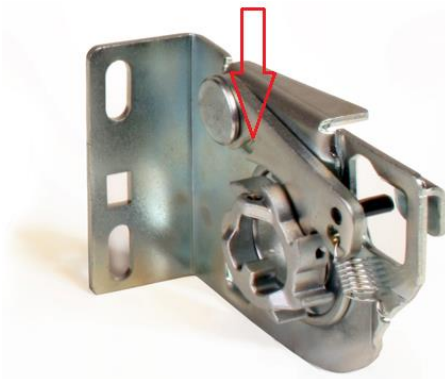

NACH EINSTELLUNG DER FEDERSPANNUNG UNVERZÜGLICH DIE SICHERUNGSKEILE ENTFERNEN !!!

HINWEIS

.....

.....

.....

.....

.....

.....

.....

.....